

UP-SORBER WALL

instrukcja montażu

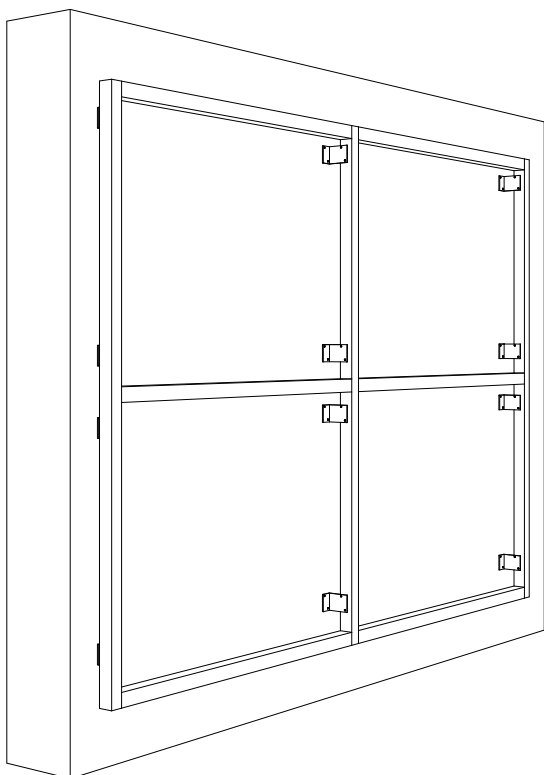

- 1.** Przed wykonaniem podkonstrukcji, oblicz ile kantówek potrzebujesz.
- 2.** Zbuduj podkonstrukcję wg zaprojektowanego podziału. Odległość czoła kantówek od ściany wg projektu akustyki. Maksymalny wymiar pola wynosi 160 x 300 cm.

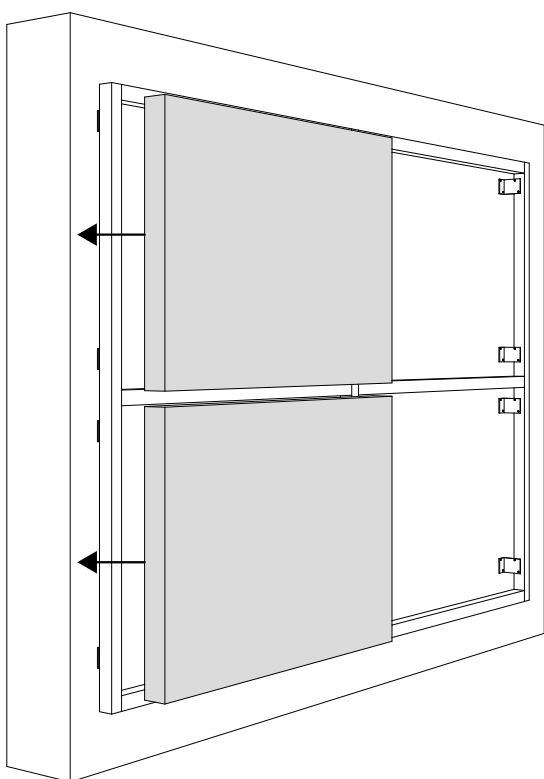

- 3.** Przestrzeń pomiędzy kantówkami wypełnij wełną mineralną lub innym materiałem dźwiękochłonnym według zaleceń producenta.

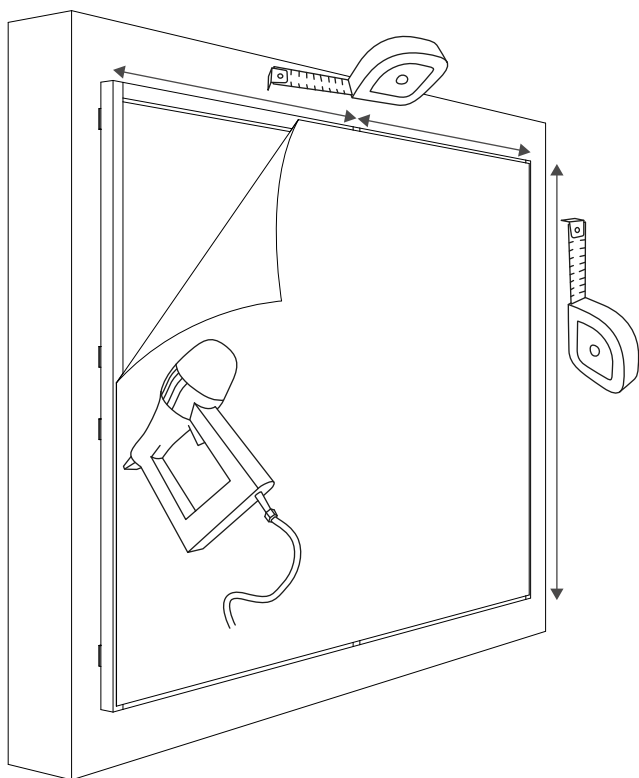

4. Wełnę zabezpiecz sznurkiem oraz fizeleiną (włókniną) akustyczną. Możesz również zastosować wełnę z welonem aby pominąć krok mocowania włókniny.

5. Stworzona podkonstrukcja wyznacza pola podziału materiału wykończeniowego. Zmierz wymiary potrzebne do docięcia listew montażowych.

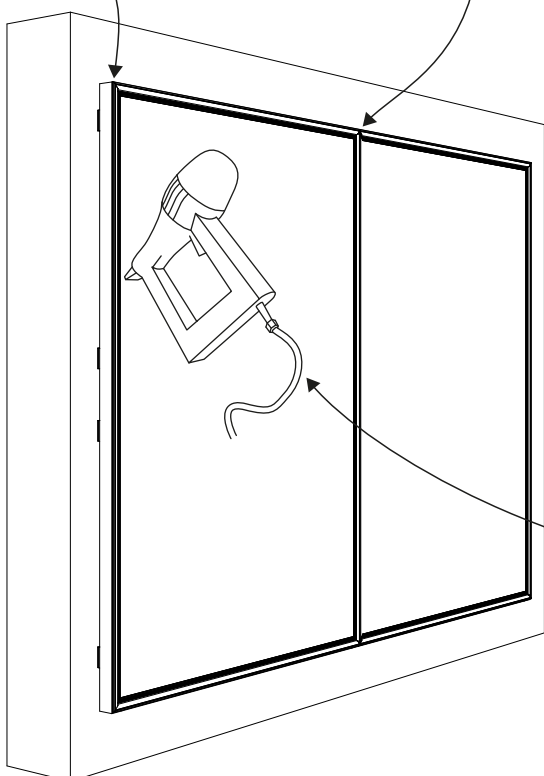
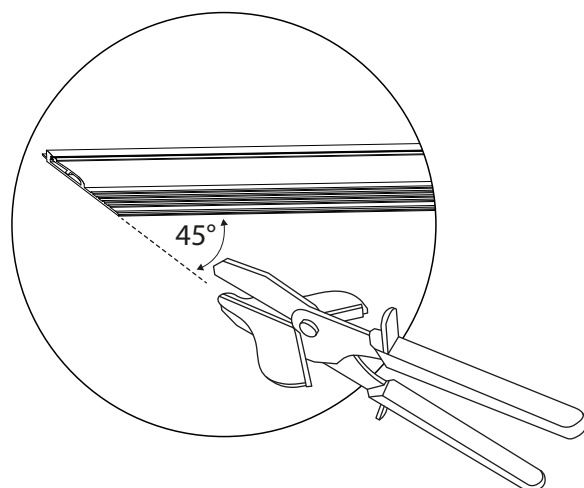
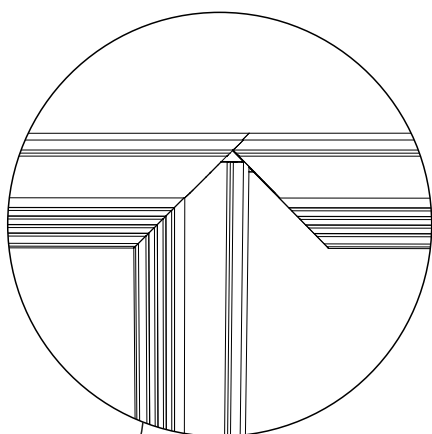
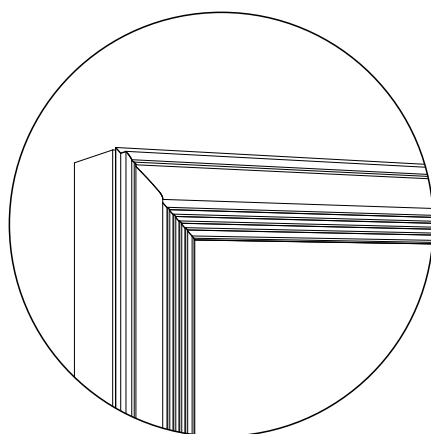

6. Do kantówek przymocuj za pomocą zszywacza tapicerskiego listwy montażowe, uprzednio docięte do pożądanego wymiaru. Przy prostokątnych kształtach podziału, listwy należy dociąć pod kątem 45 stopni jak na rysunku.

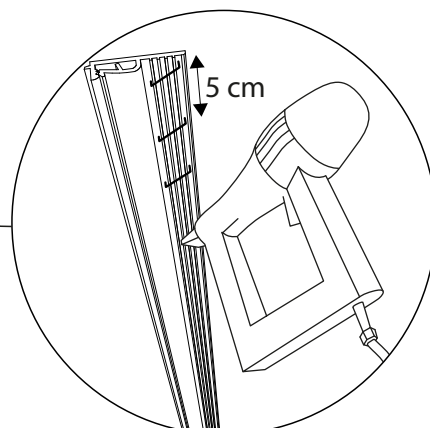

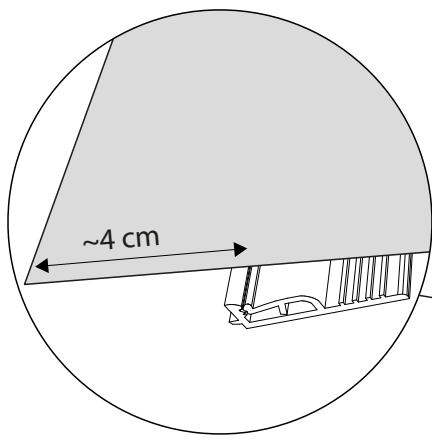

- 7.** Odcinek materiału powinien być większy o co najmniej 4 cm z każdej strony od wymiarów pożądanego pola.

Przed rozcięciem dostarczonej rolki materiału, sprawdź czy tkanina nie posiada wad. Wszelkie reklamacje po rozcięciu materiału nie będą akceptowane.

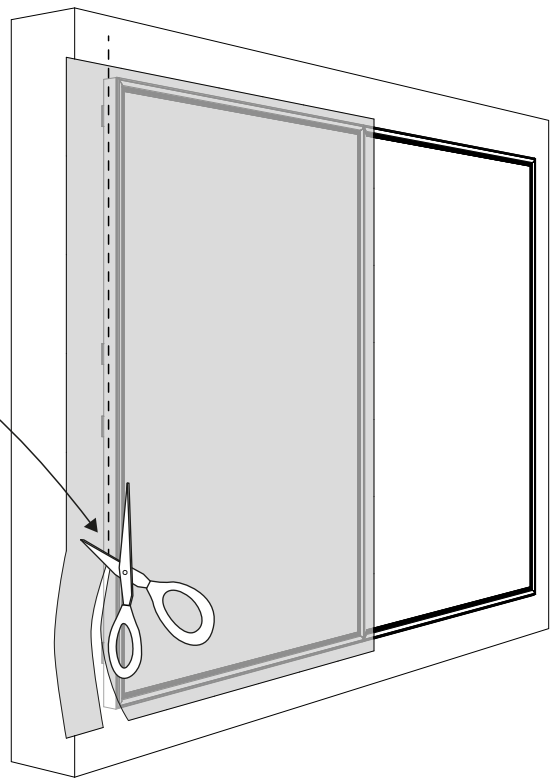

- 8.** Przymierz kawałek materiału do ramy z kantówek i wstępnie wciśnij materiał w widoczną szczelinę w listwie montażowej za pomocą specjalnie przeznaczonej do tego szpachelki.

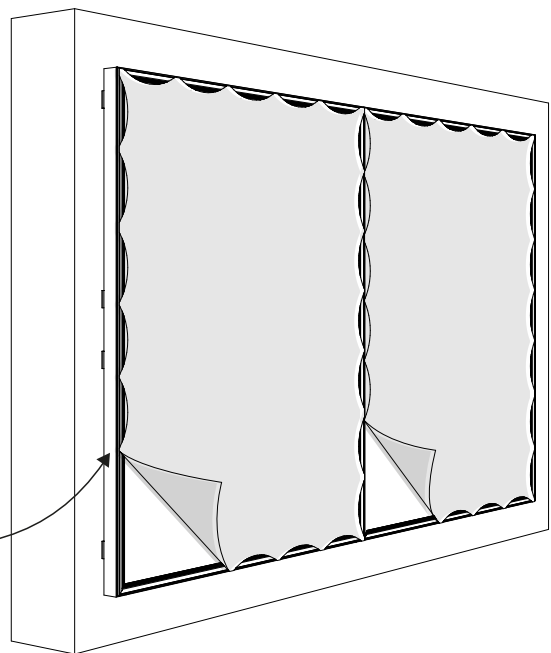
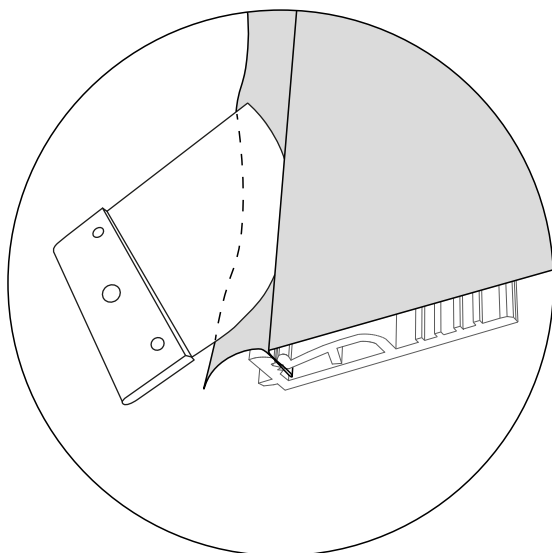

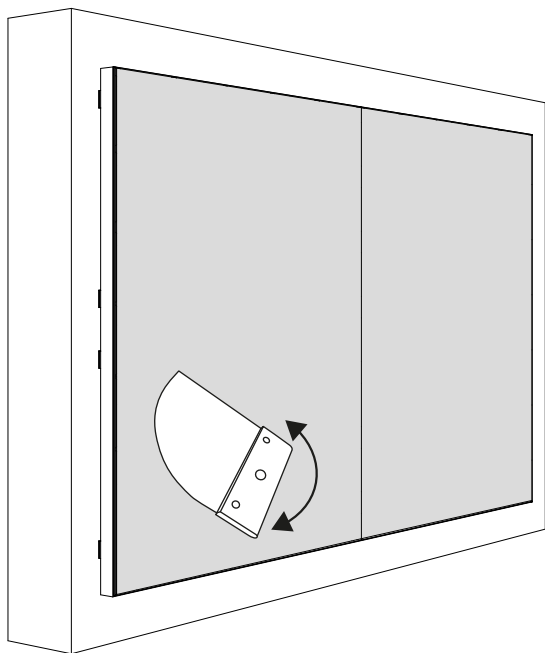
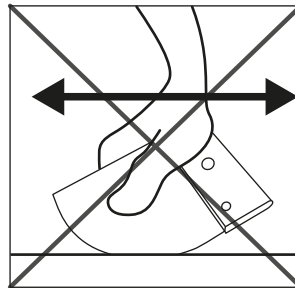
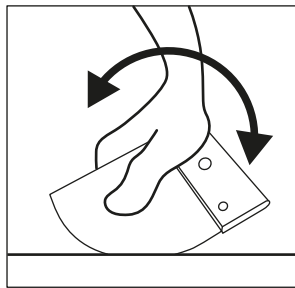
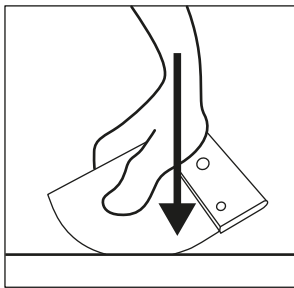

- 9.** W następnym kroku napnij całość materiału wciskając go w listwę na całym obwodzie.

- 10.** Nadmiar materiału obetnij nożyczkami do tkanin, a pozostałą część wciśnij do listwy.

Jeżeli chcesz ukryć krawędź obwodowej listwy montażowej, nadmiar materiału wywiń wzdłuż listwy i wciśnij za pomocą szpachelki.

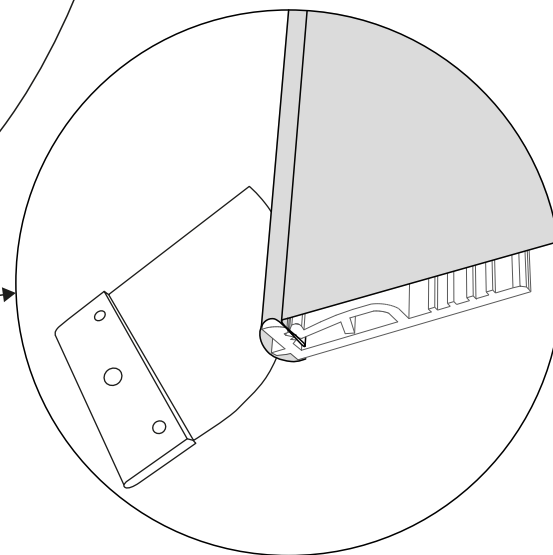
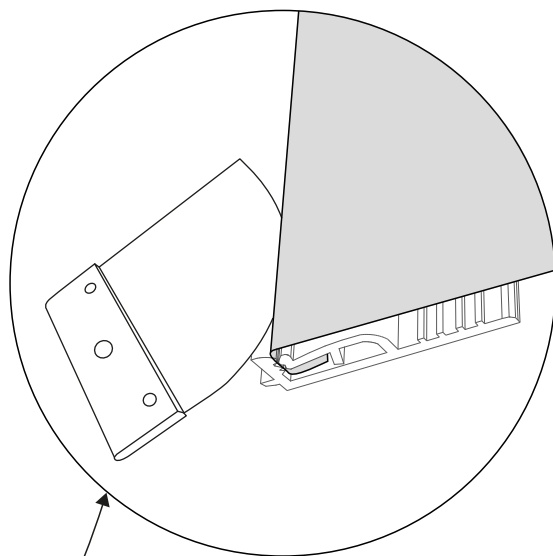
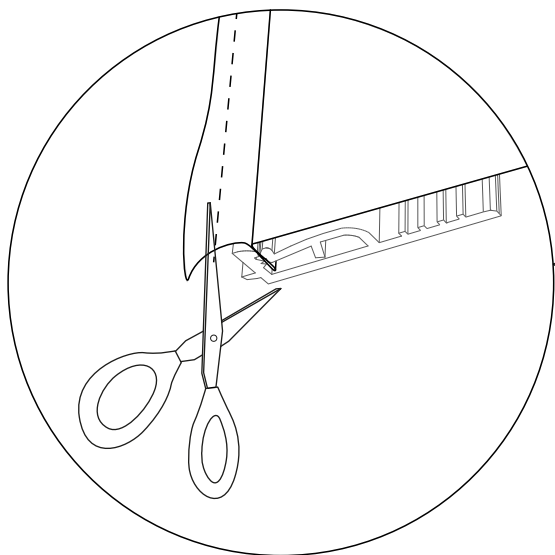

Przekrój ustroju Up-Sorber Wall

